

ASPIRATORI INDUSTRIALI PER OLIO E TRUCIOLO

RAM OIL 500

ASPIRATORE INDUSTRIALE PER OLI LUBRIFICANTI E TRUCIOLI



Guarda il video!



POTENZA
4,3 kW - 5,8 HP



APPLICAZIONE
Oli e lubrificanti misti
trucioli

VANTAGGI

- Filtra e riutilizza oli lubrificanti e da taglio
- Raccolta liquidi e gestione del truciolo semplificati
- Possibilità di aspirazione e scarico liquidi simultanei
- Robusta costruzione in acciaio verniciato

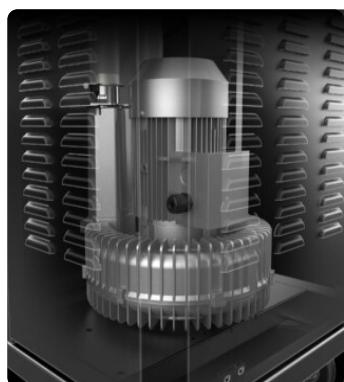
HIGHLIGHTS

UNITÀ ASPIRANTE

L'unità aspirante è una turbina a canale laterale con accoppiamento diretto tra motore e girante. La turbina è dotata di una valvola di sicurezza che garantisce un lavoro continuo, senza alcuna manutenzione. Nella turbina è incluso di serie un silenziatore metallico che garantisce un basso livello di rumorosità.

UNITÀ FILTRANTE

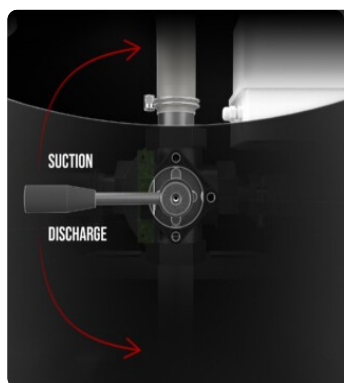
Il liquido raccolto attraversa un filtro lavabile in PPL con un'efficienza di 150µ ed un cestello grigliato, che intrappolano i trucioli e ne semplificano lo smaltimento. In questo modo è possibile separare anche le più piccole particelle solide, rendendo il liquido filtrato adatto per il riutilizzo.

SISTEMA DI SCARICO LIQUIDO

Una pratica leva, posizionata nella parte posteriore dell'aspiratore consente il rapido passaggio dalla fase di aspirazione a quella di svuotamento del contenitore. Il sistema di inversione di flusso utilizza l'aria di scarico dalla turbina garantendo l'efficienza e la rapidità dell'operazione.

KIT ACCESSORI INCLUSO

Un kit di accessori completo e funzionale è incluso nella dotazione standard dell'aspiratore

DATI TECNICI

MOTORE		MACCHINA		FILTRAZIONE	
Tipologie	Turbina a canale laterale	Bocca aspirante	50 Ø mm	Tipologia filtro primario	Sacco
Potenza	4,3 kW - 5,8 HP	Sistema di raccolta	Contenitore in acciaio	Media	Polipropilene 150µm
Frequenza	50/60 Hz	Capacità solido	40 lt		
Voltaggio	400 V	Capacità liquido	500 lt		
Vuoto in continuo	360 mBar	Sistema di scarico liquidi	Inversione di flusso		
Massima portata d'aria	320 m3/h	Tempo di aspirazione	500/120 lt/sec		
Classe di isolamento	55 F IP	Tempo di scarico	500/120 lt/sec		
Livello di rumorosità	72 dB(A)	Dimensioni	600 x 1510 mm		
		Altezza	1780 mm		
		Peso	220 Kg		
		Kit accessori incluso	P12352		
		Separazione solido	Cestello grigliato		
		Separazione liquidi	Sacco PPL 150µm		
		Valvola di sicurezza	Valvola limitatrice di vuoto		

DOTAZIONI



**KIT ACCESSORI PER OLIO E TRUCIOLI
P12352**

Kit base di accessori specifici per applicazione aspirazione olio e trucioli in diametro 50 mm



CARTUCCIA ANTIOLIO

Cartuccia antiolio per protezione del motore



TUBO CON PISTOLA DI SCARICO



SPINA

Spina industriale a 4 poli



GANCIO PORTATUBO



CAVO DI ALIMENTAZIONE



RUOTA CON FRENO

Ruota antitraccia con freno integrato



RUOTE

Ruote antitraccia pivotanti



CONSTRUZIONE IN ACCIAIO

Robusta costruzione in acciaio verniciato industriale



PRV

Valvola rompi vuoto di sicurezza

OPZIONI

ALTRE OPZIONI

60[✓] HZ

60 HZ
Disponibile in versione 60Hz



BOCCAPORTO D'ISPEZIONE
Portello per ispezione e manutenzione
interna dell'aspiratore



POMPA DI SCARICO DEL LIQUIDO
Permette aspirazione e scarico in simultanea
del liquido

ACCESSORI



P12355
OLIO E TRUCIOLO KIT PRO Ø 50MM
Kit completo di accessori specifici per
applicazione aspirazione olio e trucioli in
diametro 50 mm