

ASPIRATORI PER FUMI DI SALDATURA

XM TORCH 1M

ASPIRATORE INDUSTRIALE PER TORCE DI SALDATURA



Guarda il video!



POTENZA
1,3 kW - 1,8 HP



APPLICAZIONE
Fumi di saldatura



CAPACITA'
20Lt

VANTAGGI

- Compatto e maneggevole
- Filtrazione multistadio per la massima sicurezza degli operatori
- Robusta costruzione in acciaio verniciato
- Possibilità di azionamento remoto diretto dalla saldatrice

HIGHLIGHTS

UNITÀ ASPIRANTE

L'aspirazione è fornita da 1 o 2 motori by-pass gestiti da interruttori indipendenti, consentendo all'operatore di controllare le prestazioni di aspirazione. I motori si trovano all'interno di un robusto involucro, con una spugna isolante per mantenere un basso livello di rumorosità.

UNITÀ FILTRANTE

La filtrazione è garantita da un filtro a cartuccia in poliestere in classe M (efficienza di filtrazione 1 micron) ad alta superficie filtrante, che garantisce il passaggio dell'aria anche con il filtro sporco.

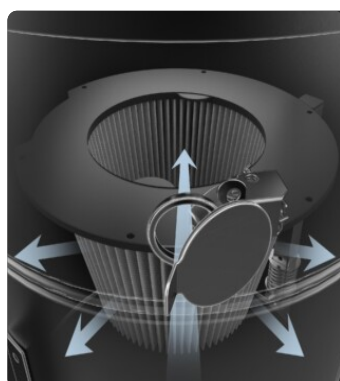
SISTEMA DI PULIZIA FILTRO JC

Dotato di sistema di pulizia filtro JetClean®. Grazie alla diversa pressione tra l'esterno e l'interno dell'aspiratore, il sistema genera un flusso d'aria che attraversando la cartuccia stacca la polvere dalla superficie del filtro, mantenendo efficiente il filtro durante il lavoro e senza fermare l'aspirazione.

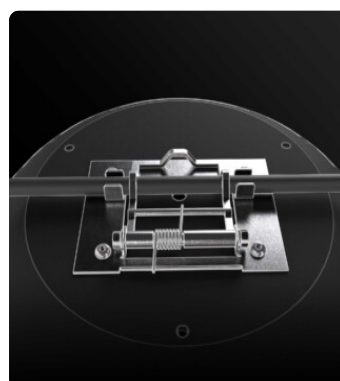
CONTROLLO DA REMOTO

Attraverso il passaggio del cavo elettrico della saldatrice nella clip, l'aspiratore inizia ad aspirare quando l'operatore inizia la saldatura e termina alcuni secondi dopo lo spegnimento della torcia.

DATI TECNICI

MOTORE		MACCHINA		FILTRAZIONE	
Tipologie	By-pass	Bocca aspirante	50 Ø mm	Tipologia filtro primario	Cartuccia
Potenza	1,3 kW - 1,8 HP	Sistema di raccolta	Contenitore in acciaio	Superficie filtrante	35000 cm ²
Frequenza	50/60 Hz	Capacità	20 Lt	Classe filtrazione EN 60335-2-69	M
Voltaggio	230 V	Dimensioni	534 x 471 mm	Media	Poliestere rivestito PTFE
Vuoto in continuo	250 mBar	Altezza	983 mm	Sistema Pulizia filtro	Jet Clean
Massima portata d'aria	190 m ³ /h	Peso	36 Kg	Ghigliottina JetClean	Inclusa
Livello di rumorosità	72 dB(A)				
Controllo Remoto	Cavo di messa a terra				

DOTAZIONI



REGOLATORE DI PORTATA D'ARIA

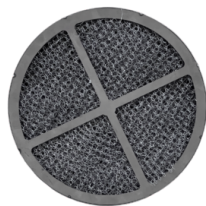

FILTRO ANTISCINTILLA

Filtro di protezione che impedisce il passaggio alle scintille



SPINA TIPO SHUKO



CAVO DI ALIMENTAZIONE



RUOTA CON FRENO

Ruota antitraccia con freno integrato



RUOTE

Ruote antitraccia pivotanti



COSTRUZIONE IN ACCIAIO

Robusta costruzione in acciaio verniciato industriale



SPIA DI INTASAMENTO FILTRO

Spia per segnalazione di filtro ostruito o da sostituire

OPZIONI

MEDIA FILTRANTE DISPONIBILE



HEPA 13

Filtro assoluto (EN 1822)
35.000 cm² superficie filtrante
Classe H13 (EN 1822)
Fibra di vetro



HEPA 14

Filtro assoluto (EN 1822)
22.000 cm² superficie filtrante
Classe H14 (EN 1822)
Fibra di vetro

ALTRE OPZIONI

60^{Hz}

60 HZ
Disponibile in versione 60Hz



ESTENSIONE GARANZIA A 3 ANNI
Acquistando il filtro di ricambio insieme all'aspiratore



BX
Contenitore in acciaio INOX AISI 304



GRD
Messa a terra

ACCESSORI



P13638
STARTER KIT Ø 40MM
Kit base di accessori specifici per aspirazione solidi e liquidi in diametro 40 mm



P12301
MANICOTTO RIDUZIONE PER "PUR" Ø 50/40MM
Manicotto in gomma caricata al carbonio antistatica per tubo flessibili spiralato in poliuretano diametro 50/40 mm

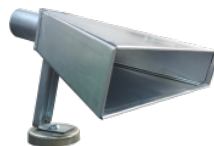

P12000
CAPPA ASPIRANTE (400X50MM)
Cappa aspirante in acciaio zincato per fumi di saldatura o polveri in sospensione. Connessione per tubo diametro 50mm con staffa e calamita ...