

ASPIRATORI INDUSTRIALI ATEX ED ACD

FOX 3 1/3D

ASPIRATORE INDUSTRIALE ANTIDEFLAGRANTE ATEX



POTENZA
2,2 kW - 3 HP



APPLICAZIONE
Polveri combustibili



CAPACITA'
100Lt

VANTAGGI

- Adatto e sicuro per lavoro intensivo in zone Atex 22
- Certificazione di ente terzo della camera interna
- Turbina certificata Atex
- Filtrazione antistatica ad alta efficienza con sistema di pulizia manuale integrato

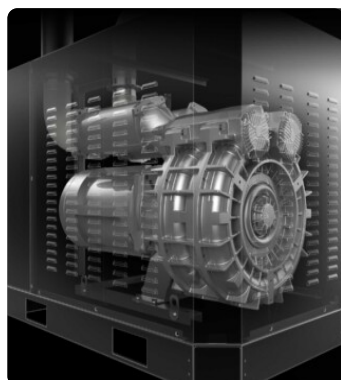
HIGHLIGHTS

UNITÀ ASPIRANTE

L'unità aspirante è una turbina a canale laterale certificata Atex dal produttore con accoppiamento diretto tra motore e girante. La Turbina a canale laterale è dotata di una valvola di sicurezza che garantisce un lavoro continuo, senza alcuna manutenzione.

UNITÀ FILTRANTE

L'entrata tangenziale facilita il deposito del materiale aspirato nel contenitore grazie all'effetto ciclonico. La filtrazione è garantita da un filtro stellare in poliestere in classe M (efficienza di filtrazione 1 micron) ad alta superficie filtrante, che garantisce il passaggio dell'aria anche con il filtro sporco.

SISTEMA DI PULIZIA FILTRO

Uno scuotifiltro manuale ergonomico consente di pulire il filtro facilmente e rapidamente, rimuovendo polvere e detriti dalla superficie del filtro.

UNITÀ DI RACCOLTA

Il materiale viene raccolto all'interno di un contenitore in acciaio inox AISI 304, completo di maniglia in metallo che ne consente lo sgancio, per evitare ogni scintilla che potrebbe essere generata dalla carica elettrostatica.

DATI TECNICI
MOTORE

Tipologie	Turbina a canale laterale Atex
Potenza	2,2 kW - 3 HP
Frequenza	50/60 Hz
Voltaggio	400 V
Vuoto in continuo	200 mBar
Massima portata d'aria	320 m3/h
Classe di isolamento	65 F IP
Livello di rumorosità	73 dB(A)

MACCHINA

Marcatura ATEX	II 1/3D Ex htc IIC T140°C Da/Dc
Categoria EX	1/3D
Temperatura di utilizzo	-10/+40 °C
Bocca aspirante	80 Ø mm
Sistema di raccolta	Contenitore in acciaio Inox AISI304
Capacità	100 Lt
Dimensioni	660 x 1200 mm
Altezza	1510 mm
Peso	142 Kg
Valvola di sicurezza	Valvola limitatrice di vuoto

FILTRAZIONE

Tipologia filtro primario	Stellare
Superficie filtrante	24000 cm2
Classe filtrazione EN 60335-2-69	M
Media	Poliestere Antistatico
Sistema Pulizia filtro	Manuale

DOTAZIONI



CERTIFICAZIONE ATEX DA ENTE TERZO



FILTRAZIONE ANTISTATICA

Filtrazione antistatica per scaricare l'energia statica



SPINA TIPO INDUSTRIALE 4 POLI ATEX



VUOTOMETRO

Vuotometro per segnalazione di filtro ostruito o da sostituire



CAVO DI ALIMENTAZIONE



RUOTA CON FRENO

Ruota antiraccia con freno integrato



RUOTE

Ruote antiraccia pivotanti



COSTRUZIONE IN ACCIAIO

Robusta costruzione in acciaio verniciato industriale

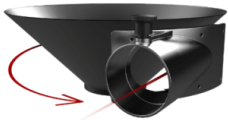

EFFETTO CICLONICO

Bocca aspirante tangenziale + ciclone



BX

Contenitore in acciaio INOX AISI 304



PRV

Valvola rompi vuoto di sicurezza

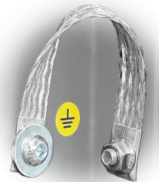

GRD

Messa a terra

OPZIONI

MEDIA FILTRANTE DISPONIBILE



HEPA 14

Filtro assoluto (EN 1822)
28.000 cm² superficie filtrante
Classe H14 (EN 1822)
Fibra di vetro



PTFE ANT

Filtro PTFE antistatico (Classe M EN
60335-2-69)

ALTRE OPZIONI

60^{Hz} 

60 HZ

Disponibile in versione 60Hz



ESTENSIONE GARANZIA A 3 ANNI

Acquistando il filtro di ricambio insieme
all'aspiratore

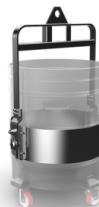

KIT PER SVUOTAMENTO CONTENITORE

Sistema per lo svuotamento facilitato del
contenitore tramite sollevamento con
muletto.



SPARK TRAP

Progettato per catturare le scintille prodotte
durante le operazioni di saldatura, levigatura
o lucidatura di parti metalliche



GX

Camera e contenitore acciaio INOX AISI 304

ACCESSORI



P12377

KIT ANTISTATICO PRO Ø 50MM

Kit completo di accessori antistatici per applicazione con aspiratore ATEX in diametro 50 mm



P13642

KIT ANTISTATICO PRO Ø 40MM

Kit completo di accessori antistatici per applicazione con aspiratore ATEX in diametro 40 mm



P12378

STARTER KIT ANTISTATICO Ø 50MM

Kit base di accessori antistatici per applicazione con aspiratore ATEX in diametro 50 mm



P13641

STARTER KIT ANTISTATICO Ø 40MM

Kit base di accessori antistatici per applicazione con aspiratore ATEX in diametro 40 mm