

ASPIRADORES INDUSTRIALES PARA ACEITE Y VIRUTAS

RAM OIL 1000

ASPIRADOR INDUSTRIAL PARA ACEITES LUBRICANTES Y VIRUTAS



Guarda il video!



POTENZA
5,5 kW - 7,5 HP



APPLICAZIONE
Mezcla de aceites,
lubricantes y virutas

VANTAGGI

- Filtra y reutiliza los aceites lubricantes y de corte
- Posibilidad de aspiración y descarga simultánea de líquidos
- Recogida de líquidos y gestión de virutas simplificadas
- Robusta construcción de acero pintado

HIGHLIGHTS

UNIDAD DE SUCCIÓN

La unidad de aspiración es una turbina de canal lateral con acoplamiento directo entre el motor y el impulsor. La turbina está equipada con una válvula de seguridad que garantiza un funcionamiento continuo y sin mantenimiento. La turbina incluye de serie un silenciador metálico que garantiza un bajo nivel de ruido.

UNIDAD DE FILTRACIÓN

El líquido recogido pasa a través de un filtro PPL lavable con una eficacia de 150 μ y una cestilla con rejilla, que atrapan las virutas y simplifican su eliminación. De este modo, se pueden separar incluso las partículas sólidas más pequeñas, lo que hace que el líquido filtrado sea apto para su reutilización.

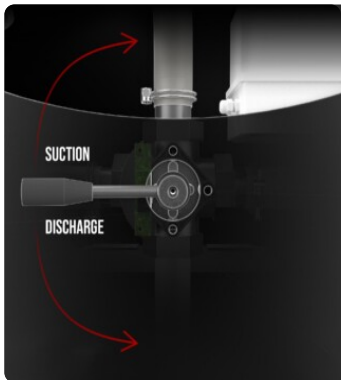
SISTEMA DE DESCARGA DE LÍQUIDO

Una práctica palanca situada en la parte trasera del aspirador permite alternar rápidamente entre la aspiración y el vaciado del contenedor. El sistema de flujo inverso utiliza el aire de escape de la turbina, garantizando un funcionamiento eficaz y rápido.

KIT DE ACCESORIOS INCLUIDO

En el equipamiento de serie del aspirador se incluye un completo y funcional kit de accesorios

DATOS TÉCNICOS
MOTORE

Tipologie	Turbina de canal lateral
Potenza	5,5 kW - 7,5 HP
Frequenza	50/60 Hz
Voltaggio	400 V
Vuoto in continuo	420 mBar
Massima portata d'aria	320 m ³ /h
Classe di isolamento	55 F IP
Livello di rumorosità	76 dB(A)

MACCHINA

Bocca aspirante	50 Ø mm
Sistema di raccolta	Contenedor de acero
Capacità solido	40 lt
Capacità liquido	1000 lt
Sistema di scarico liquidi	Inversión del flujo
Tempo di aspirazione	1000/200 lt/sec
Tempo di scarico	1000/200 lt/sec
Dimensioni	950 x 1850 mm
Altezza	1890 mm
Peso	250 Kg
Kit accessori incluso	P12352
Separazione solido	Cesta de rejilla
Separazione liquidi	Bolsa PPL 150 μ m
Valvola di sicurezza	Válvula de alivio

FILTRAZIONE

Tipologia filtro primario	Saco
Media	Polipropileno 150 μ m

DOTAZIONI



P12352 KIT ACEITE Y VIRUTAS

Kit básico de accesorios específicos para aplicación de aspiración de aceite y virutas de 50 mm de diámetro



CARTUCHO DE ACEITE

Cartucho antiaceite para protección del motor



MANGUERA CON PISTOLA DE DESCARGA



ENCHUFE

Enchufe industrial de 4 polos



COLGADOR



CABLE DE ALIMENTACIÓN



RUEDA CON FRENO

Rueda con freno integrado



RUEDAS

Ruedas pivotantes que no dejan marcas



CONSTRUCCIÓN DE ACERO

Robusta construcción industrial de acero pintado



PRV

Válvula de seguridad

OPCIONES

ESTRUCTURA Y OPCIONES

60  **HZ**

60 HZ
Disponibile en versión de 60 Hz



BIS - ESCOTILLA DE INSPECCIÓN
Escotilla para la inspección y el mantenimiento internos del aspirador



BOMBA DE DESCARGA DE LÍQUIDOS
Permite la aspiración y descarga simultáneas de líquido

FIJACIONES



P12355
KIT ACEITE Y VIRUTAS PRO Ø 50MM
Kit completo de accesorios específicos para aplicación de aspiración de aceite y virutas de 50 mm de diámetro